

EXPERTNEWS™

2026

G KIT DE SINCRONISMO GRUPO VW
1.0, 1.2, 1.4, 1.5, 1.6 TSI - GASOLINA

NEW

GRUPPO VW

NÃO É NECESSÁRIA NENHUMA INTERAÇÃO COM O SISTEMA OBD DO VEÍCULO.

- Este kit permite alinhar, ajustar e verificar a sincronização do comando de válvulas dos motores a gasolina Volkswagen Group EA 211, EVO 4 cilindros TSi ACT, EA 211 3 e 4 cilindros (sem ACT) TSI sem necessidade de ferramentas de alinhamento computadorizadas.

- O kit inclui um inclinômetro digital alimentado por bateria e adaptadores de precisão para garantir o posicionamento correto do comando de válvulas de acordo com as especificações do fabricante.

- Esta ferramenta não requer interação com o sistema OBD.



TOP SELLER

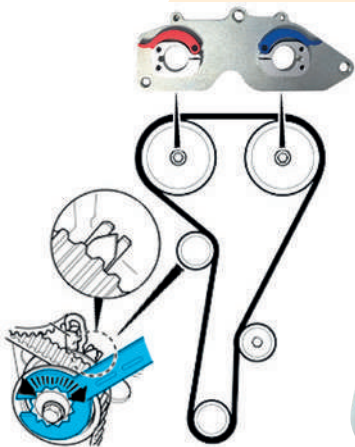

APLICAÇÃO :

Audi (a partir 2017)
Seat (a partir 2015)
Skoda (a partir 2015)
Volkswagen (a partir 2015)

GO CODE **787**
18 pz.

govoni.it



MASTER Kit de Reparação Completo para Sensores de NOx e Sonda Lambda

UNIVERSAL

- ✓ MONTAGEM
- ✓ DESMONTAGEM
- ✓ LIMPEZA DE ROSCAS
- ✓ RESTAURAÇÃO DE ROSCAS



COMPONENTI

Rif.

- 1 1 x fresa Ø est.25 mm Ø int.17 mm
- 2 1 x fresa Ø est.23 mm Ø int.15,6 mm
- 3 1 x ferramenta inserção de anel M22x1,5
- 4 1 x ferramenta inserção de anel M20x1,5
- 5 1 x bussola CH.32
- 6 1 x inserção hexagonal 24 mm
- 7 1 x inserção hexagonal 22 mm
- 8 1 x agarra M22x1,5
- 9 1 x agarra M20x1,5
- 10 1 x extensão para fresa Ø 25
- 11 1 x eixo de extensão M8 - Ø 10
- 12 1 x eixo de extensão M8 - Ø 11
- 13 1 x extensão L=74 mm CH 1/4 ES. 5
- 14 1 x macho M24x1
- 15 1 x macho M26x1
- 16 1 x macho M22x1,5
- 17 1 x macho M20x1,5
- 18 3 x anéis M24x1 - M22x1,5
- 19 3 x anéis M26x1 - M22x1,5

Este kit é útil para montagem, desmontagem e limpeza, bem como para restaurar as roscas do assento do sensor de NOx/sensor lambda. Na maioria dos casos, evita a necessidade de substituir o conversor catalítico do sistema de escape.



govoni.it
GO CODE **800-X**
23 pz.



Conjunto de chaves para sensor de temperatura de gases de escape CH.19-1/2"

L = 85 MM | L = 115 MM



govoni.it
GO CODE **796**
2 pz.

RENAULT
DACIA



MACHOS PARA RESTAURAÇÃO DE ROSCA DE SENSOR DE ESCAPE DE NOx

UNIVERSAL

Acionamento de 6 lados CH.13 MM



| GO CODE | Comprimento | Tamanho |
|---------|-------------|----------|
| 961 | 55 mm | M12x1,25 |
| 962 | 45 mm | M14x1,5 |
| 963 | 42 mm | M18x1,5 |
| 958 | 50 mm | M20x1,5 |
| 959 | 50 mm | M22x1,5 |



KIT DE REMOÇÃO DO SENSOR DE GASES DE ESCAPE

NEW

CH.14 | CH.17 | CH.19 | CH.22 | CH.24

UNIVERSAL



govoni.it
GO CODE **966**
6 pz.

G KIT VITE MECADRAULICA

12 TON

NEW

UNIVERSAL

VANTAGEM

O conjunto inclui 5 pinos de cisalhamento de substituição. Os pinos de cisalhamento evitam danos à ferramenta caso o torque máximo seja excedido inadvertidamente. Isso evita danos à ferramenta.



Compatível com os seguintes sistemas

- Würth • Sykes Pickavant
- Nexus • Sauer
- Müller • KS Tools
- Pichler • Facom, ecc..

DADOS TÉCNICOS

| | |
|------------------|---------------------|
| Capacidade | 12 ton |
| Corsa | 20 mm |
| Dimensões | Ø 38 x 225 x 345 mm |
| Torque de Aperto | 47 Nm |
| Rosca externa | 1 1/2" 16UN |

GO CODE **112**
8 pz.

G KIT VITE MECADRAULICA

16 TON

UNIVERSAL

APLICAÇÃO UNIVERSAL PARA DIFERENTES

Particularmente indicado no setor automotivo para desmontagem e montagem de cubos e rolamentos, desaperto coaxial de componentes mecânicos muito apertados; extração e/ou inserção de Sinoblocos, etc.

Compatível com os seguintes sistemas

- Würth • Sykes Pickavant
- Nexus • Sauer
- Müller • KS Tools
- Pichler • Facom, ecc..



DADOS TÉCNICOS

| | |
|------------------|---------------------|
| Capacidade | 16 ton |
| Corsa | 20 mm |
| Dimensões | Ø 38 x 225 x 345 mm |
| Torque de aperto | 38 Nm |
| Rosca externa | 1 1/2" 16UN |



GO CODE **1016**
8 pz.

G PARA COMPLETAR PARAFUSO HIDROMECAÂNICO

+ GRUPPO VW
Acessórios

Ø 20 MM Ø 24 MM



GO CODE **1014**
2 pz.

G Kit de remoção do anel do rolamento interno

Ø 35 - 55 MM

UNIVERSAL

- É necessário um kit para remover os anéis. Rolamentos internos que permanecem no cubo durante a substituição do rolamento da roda sem serem danificados.



TAMANHO DO AGARRA

| | |
|----------------------------------|----------------------------------|
| 323016014 Ø 35 - 40 mm | 323016004 Ø 40 - 45 mm |
| | |
| 323016003 Ø 45 - 51 mm | 323016005 Ø 50 - 55 mm |
| | |

- O princípio de funcionamento do alicate é eficaz mesmo quando o anel do rolamento está alinhado com o cubo.



OMAGGIO INCL. GO038

GO CODE 021

10 pz.

G AGARRA Ø 55 - Ø 61 MM

UNIVERSAL

As peças internas que permanecerem no cubo durante a substituição da haste serão sempre danificadas.



OMAGGIO INCL. GO038

GO CODE 022

1 pz.

G KIT DE EXTRAÇÃO/INTRODUÇÃO DE CUBO E ROLAMENTO

Ø 62 - 85 MM

UNIVERSAL

- Este kit é uma solução que pode **extrair** e **introduzir** cubos modernos com rolamentos integrados do tipo HBU2 (unidade pré-montada que combina rolamento e cubo - Hub Bearing Unit).

Feedback **Extração**

Introdução

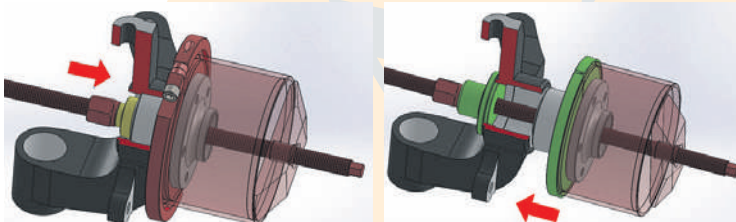

Janela de botão para visualizar o progresso da intervenção



OMAGGIO INCL. GO038

GO CODE 054

26 pz.

G Kit de alicates para freios de rolamento de roda

Ø 2,3 MM | Ø 3,2 MM

UNIVERSAL



OMAGGIO INCL. GO038

GO CODE 801

2 pz.

G Alicates para freios de rolamento de roda

RENAULT



APLICAÇÃO
Citroën, Hyundai, Kia, Nissan, Peugeot, Renault, Toyota, Lexus



OMAGGIO INCL. GO038

GO CODE 802

1 pz.



DISPOSITIVO PARA DESMONTAGEM DE BRAÇOS OSCILANTES E AMORTECEDORES



UNIVERSAL

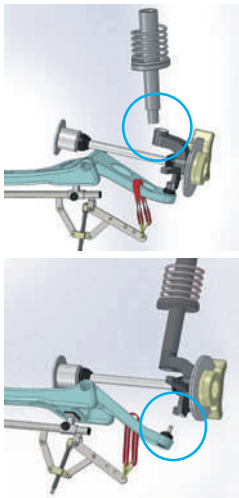

DADOS TÉCNICOS

| | |
|-------------|---------|
| Comprimento | 1233 mm |
| Altura | 526 mm |
| Comprimento | 122 mm |
| Peso | 9,14 kg |

- Um único operador realiza todo o procedimento de montagem.
- CASO 1** Removendo os braços oscilantes.
- CASO 2** Desmontagem do amortecedor.
- Operação ultrarrápida: utilize com pistola de impacto.
- Pé de apoio deslizante para se adaptar a qualquer tipo de carroceria.



§ PATENTED §

GO CODE 371

1 pz.



KIT DE EXTRAÇÃO/INTRODUÇÃO DE SINOBLOCOS

Ø 34 - 82 MM

- Apto para os bloqueios sinoblocos de todos os carros e veículos comerciais.
- A ferramenta também pode ser utilizada sem retirar os braços e o trapézio.
- A extração/inserção do sinobloco pode ser realizada em combinação com o cilindro hidráulico ou com o cilindro hidromecânico de 12 Tn (a pedido).



UNIVERSAL



APLICAÇÃO

- Sinoblocos
- Rolamentos de roda
- Suportes elásticos
- Casquilhos de metal/plástico/latão, etc.



§ PATENTED §

GO CODE 140

40 pz.



KIT DE EXTRAÇÃO/INTRODUÇÃO DE SINOBLOCOS

Ø 74/84 MM - 100/110 MM

- Adequado para blocos silenciosos em carros e veículos comerciais.
- Também pode ser usado sem remover os braços de controle ou a suspensão.
- Os casquilhos podem ser adaptadas para acertar a aplicação.



UNIVERSAL

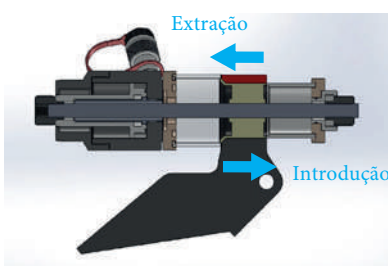

GO CODE 142

34 pz.

G KIT UNIVERSAL DE EXTRAÇÃO/
INTRODUÇÃO DE SINOBLOCOS

Ø 14/24 - 32/42 MM

NEW

UNIVERSAL

ESTE CONJUNTO DE FERRAMENTAS É UTILIZADO PARA DESMONTAR E MONTAR ROLAMENTOS, CASQUILHOS, MANGAS DE EIXO, ANEIS DE VEDAÇÃO, etc.

- Acionamento mecânico ou hidráulico opcional.
- As mangas podem ser acopladas e adaptadas de forma ideal à área de trabalho.
- Pode ser usado em veículos, prensas de oficina, cavaletes em C, tornos de bancada, etc.
- Atrito minimizado graças ao rolamento de encosto integrado.



COMPOSIÇÃO

- 10 x Mangas de Pressão com Janela de Visualização, de OD24 x ID14 a OD42 x ID32 mm
- 6 x Placa de Montagem de Manga
- 2 eixos, 1 M10 e 1 M12 cada
- 2 Bucha de centragem x com rolamento de encosto
- 4 porcas de pressão, 2 M10 e 2 M12 cada.

govoni.it



GO CODE **143**
24 pz.

G CHAVE POLIGONAL

43 MM

MERCEDES



OEM



DADOS TÉCNICOS

| | |
|-----------|--------------------------|
| Dimensões | 43 mm (de ponta a ponta) |
| Altura | 40 mm |
| Medida 1 | CH30 |
| Medida 2 | 1/2" |

govoni.it



GO CODE **351**
1 pz.

G CHAVE POLIGONAL

32 MM

MERCEDES



OEM



DADOS TÉCNICOS

| | |
|-----------|-------|
| Dimensões | 42 mm |
| Altura | 40 mm |
| Medida 1 | CH32 |
| Medida 2 | 1/2" |

govoni.it



GO CODE **352**
1 pz.

G CHAVE POLIGONAL

24 MM

MERCEDES



OEM



DADOS TÉCNICOS

| | |
|-----------|-------|
| Dimensões | 42 mm |
| Altura | 40 mm |
| Medida 1 | CH24 |
| Medida 2 | 1/2" |

govoni.it



GO CODE **353**
1 pz.

UM SISTEMA, INFINITAS CONFIGURAÇÕES

MERCEDES
govoni.it
GO CODE 424
1 pz.

**FIAT
OPEL**
govoni.it
GO CODE 423
1 pz.

COMMON RAIL
govoni.it
GO CODE 441
1 pz.

SIEMENS
govoni.it
GO CODE 442
3 pz.

G MARTELO DE INERCIA PARA REMOÇÃO DO INJETOR
NEW UNIVERSAL

DELPHI
govoni.it
GO CODE 443
2 pz.

PERSONALIZE O SEU SACA COM ADAPTADOR!

BOSCH
govoni.it
GO CODE 444
1 pz.

FORD
govoni.it
GO CODE 455
1 pz.

ACOPLAMENTO RÁPIDO - MONTAGEM SEM FERRAMENTAS

NEW

**FORD
PSA
TOYOTA
DELPHI**
govoni.it
GO CODE 566
3 pz.

1,5 KG

GO CODE 568
4 pz.

**NISSAN
RENAULT
BOSCH
PIEZO**
govoni.it
GO CODE 469
1 pz.

NEW

DUCATO 2.3-3.0
govoni.it
GO CODE 567
1 pz.

**BOSCH
PIEZO**
govoni.it
GO CODE 479
1 pz.

DUCATO 3L DIESEL
govoni.it
GO CODE 652
1 pz.



KIT PARA ABRIR MANGA DE EIXO E PARA REMOVER AMORTECEDORES E BRAÇOS OSCILANTES

UNIVERSAL

PARA JUNTAS DE ALUMÍNIO E FERRO FUNDIDO

- Definido para alargar as juntas de bloqueio do amortecedor, braços CV, sistema de direção do veículo, etc.

- Ajustável e adaptável a juntas simples e duplas, como nos braços oscilantes dos modelos do Grupo VW.

DADOS TÉCNICOS

Pinos de fixação

- 2 x Ø 8 - 10 mm
- 2 x Ø 10 - 12 mm
- 2 x Ø 9 - 11 mm

Cunhas espaçadoras

- 2 x 5 mm nero
- 2 x 8 mm argento
- 1 x 11 mm
- 1 x 13 mm nichel
- 1 x 18 mm nichel

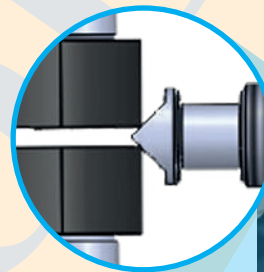

Exemplo de aplicação em uma única articulação

JUNTAS SIMPLES

| | |
|---|----------------------------|
| A | 74,8 mm |
| B | 22 mm |
| C | min. 11,5 mm - max 24,5 mm |

JUNTAS DUPLAS

| | |
|---|----------------------------|
| A | 94,8 mm |
| B | 70 mm |
| C | min. 11,5 mm - max 24,5 mm |



GO CODE **361**
20 pz.



FERRAMENTA DE EXPANSÃO PARA FUROS DE MANGA DE EIXO

UNIVERSAL

- Ideal para alargar ou instalar amortecedores ou suspensões.

- Se necessário, também para extrair o conjunto amortecedor / suspensão da abertura do eixo.

TOP SELLER



GO CODE **314**
1 pz.



**KIT DE INTRODUÇÃO DE
RETENTOR DE ÓLEO PSA EB2**

NEW

UNIVERSAL

VERSÃO EM ALUMÍNIO
REFORÇADO – COMO
ALTERNATIVA À VERSÃO OEM!

- Para a correta instalação do anel de vedação da cambota com bucha de montagem.
- Adequado para diversos motores de diferentes marcas, consulte a lista de aplicações

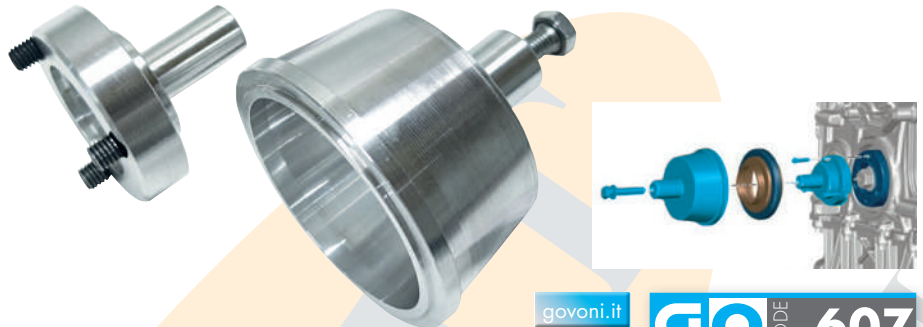

GO CODE **607**
6 pz.



**KIT DE EXTRAÇÃO/INTRODUÇÃO
DE CUBO E ROLAMENTO**

NEW

UNIVERSAL

COBERTURA DE MERCADO
PARTICULARMENTE AMPLA

- Ferramentas especiais para a correta instalação da junta da coroa da cambota em motores Fiat/Iveco de 3 litros.
- Também ideal para o alinhamento da caixa de câmbio.
- Adequado para diversas marcas de motor.

Diferentes, veja a lista de aplicações



GO CODE **600**
5 pz.



**CHAVE DE FILTROS
UNIVERSAL**

UNIVERSAL

60 - 80 MM | 80 - 100 MM | 105 - 140 MM



APLICAÇÃO

Ajuste automático com efeito de travamento automático (através de mecanismo de mola)

| GO CODE | (mm) | Altura (mm) | Guia | Peso |
|------------|-----------|-------------|-----------|---------|
| 681 | 60 - 80 | 40 | 1/2" CH21 | 0,94 kg |
| 676 | 80 - 100 | 50 | 1/2" CH22 | 0,94 kg |
| 606 | 105 - 140 | 63 | 1/2" CH24 | - |



**EXTENSÕES PARA
CHAVES FILTROS**

+ UNIVERSAL
ACESSÓRIO
PARA GO681

60 - 80 MM



GO CODE **684**
4 pz.



CHAVE DE FILTRO DE ÓLEO COM ENCAIXE DE 3/8 E 1/2 POLEGADA

UNIVERSAL

- O design metálico dimensionalmente estável solta até mesmo os filtros de óleo mais presos. Adequado para cartuchos de filtro de óleo de chapa metálica e tampas de plástico. Design extrafino, ideal para espaços apertados.
- O encaixe quadrado de 3/8" e 1/2" garante o aperto de acordo com as especificações do fabricante.
- Ampla seleção para uma grande variedade de modelos de filtros de óleo.



| GO CODE | Tamanho/Perfil | Quadra 1 | Quadra 2 | Posição Quadra | Impieço |
|---------|--------------------------|----------|----------|----------------|--|
| 655 | chave 27 - esag. | 3/8" | | central | Mercedes Classe A, B, C |
| 656 | chave 32 - esag. | 3/8" | | central | Audi, BMW, Opel, Skoda, VW |
| 657 | chave 36 - esag. | 3/8" | | central | Audi, BMW, Mercedes Benz, Opel, VW |
| 654 | chave 37 - esag. Ø 48 | 3/8" | ch. 37 | central | Audi, Seat, Skoda, VW 1.8L e 2.0L FSI/TFSI |
| 658 | Ø 42,0 mm | 3/8" | | central | VAG, Volvo (Mann, Knecht, Mahle) |
| 675 | Ø 42,0 x 6 tacche | 3/8" | | central | Hyundai, Kia |
| 623 | Ø 64,0 x 14 lati | 1/2" | ch. 22 | central | Daihatsu, Fiat Talento Typ 269 (Filtro nr 6000640168, 1523700QAA), Renault Trafic III (Filtro nr 15 23 786 68R (Coperchio ZJ10), Toyota ecc. |
| 634 | Ø 64,5 x 14 lati x 79 mm | 3/8" | ch. 27 | central | Lexus: CT200h, Scion, Camry, Avalon + Toyota: 1.8/2.0L motori 4 cilindri p.es. Corolla, Matrix, Prius, Premio, RAV4 |
| 635 | Ø 64,5 x 14 lati x 90 mm | 3/8" | ch. 27 | central | Lexus + Toyota motori 4 , 6 e 8 cilindri (dal 2006) |
| 664 | Ø 66,0 x 14 lati | 3/8" | | central | Mazda, Nissan |
| 620 | Ø 66,5 x 6 tacche | 3/8" | | central | Dacia, Nissan, Renault |
| 631 | Ø 66,5 x 14 lati | 3/8" | | central | Hyundai, Kia |
| 663 | Ø 66,6 x 6 tacche | 3/8" | | central | Renault 1.2, 1.4 Benzin Twingo, Clio, Kangoo, Modus, Mégan, Scenic ecc. |
| 679 | Ø 69,6 x 15 lati | 3/8" | | central | Opel |
| 678 | Ø 72,8 x 14 lati | 3/8" | | lateral | Ford |
| 628 | Ø 73,0 x 10 lati | 3/8" | | central | Renault 16 V |
| 633 | Ø 73,0 x 14 lati | 3/8" | | central | Mazda (Filtro nr. LF10-14-302A-9B) |
| 621 | Ø 74,4 x 14 lati | 3/8" | | central | Alfa Romeo, Audi, Fiat, Ford, Peugeot, Volvo |
| 673 | Ø 74,5 x 15 lati | 3/8" | | lateral | Ford |
| 661 | Ø 74,6 x 8 lati | 3/8" | | central | Alfa Romeo, Citroën, Fiat, Jeep, Peugeot |
| 632 | Ø 75,5 x 15 lati | 3/8" | | central | Mazda (Filtro nr. SH01-14-302A) |
| 680 | Ø 76,0 x 12 tacche | 1/2" | ch. 27 | central | Citroën, Dacia, Mercedes, Nissan, Peugeot, Renault, Suzuki, VAG |
| 653 | Ø 76,0 x 6 tacche | 3/8" | | central | Audi, Citroën, Dacia, Fiat, Ford, Honda, Mercedes Benz, Peugeot, Renault, Opel, Seat, Skoda, Suzuki, Volvo, VW |
| 624 | Ø 76,8 x 12 tacche | 3/8" | | central | Fiat, Ford, Mercedes, Peugeot, Renault |
| 665 | Ø 76,8 x 12 tacche | 3/8" | | central | Gruppo VW |
| 643 | Ø 79,3 x 15 lati | 3/8" | | central | Hyundai, Kia (Filtro nr. 26300-35503) |
| 652 | Ø 80,0 x 14 lati | 3/8" | | central | Hyundai, Kia |
| 672 | Ø 84,0 x 14 lati | 3/8" | | central | Mercedes |
| 627 | Ø 84,6 x 14 lati | 3/8" | | central | Mercedes con filtri Purflux, Diesel |
| 674 | Ø 86,0 x 16 lati | 1/2" | ch. 21 | central | Volvo |
| 629 | Ø 87,0 x 16 lati | 3/8" | | central | BMW |
| 644 | Ø 93,5 x 15 lati | 3/8" | | central | Hyundai, Kia (Filtro nr. 26300-4X000) |
| 630 | Ø 96,0 x 18 tacche | 3/8" | | central | Audi TDI, Renault, VW |
| 625 | Ø 96,4 x 6 tacche | 3/8" | | central | Renault Clio, Kangoo, Mégane, Modus, Scenic |
| 613 | Ø 100,0 x 15 lati | 1/2" | | central | Isuzu, Mitsubishi |
| 615 | Ø 107,0 x 15 lati | 1/2" | | central | Iveco, Renault, Scania, Volvo |
| 670 | Ø 107,7 x 15 lati | 3/8" | | lateral | Hyundai: 2.0-2.2 CRDi: Santa Fe (TM) (dal 2018) + Kia: 2.0-2.2 CRDi: Sorento (UM) (dal 2018) |
| 614 | Ø 135,0 x 18 lati | 1/2" | | centrale | MAN 18-48 t, F2000, FE, TGA |



KIT DE REMOÇÃO DO ANEL DA BOIA DO TANQUE COMBUSTÍVEL

MIN. 70 A MAX 170 MM

- Kit para remoção e instalação dos anéis de flutuação do tanque de combustível

Dimensão mínima 70 mm e máxima 170 mm

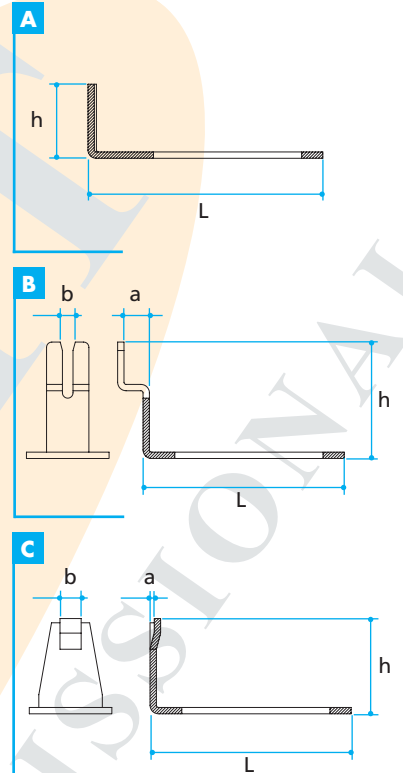
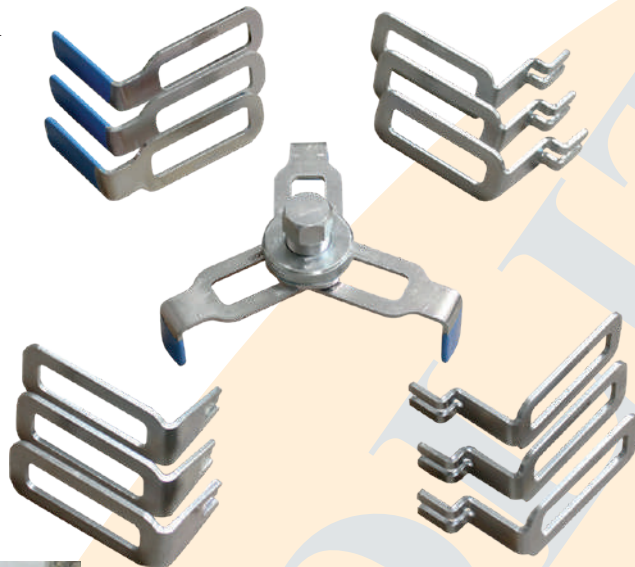

ADAPTADORES

| Set | Dis. | h (mm) | L (mm) | a (mm) | b (mm) |
|-----|------|--------|--------|--------|--------|
| 1 | A | 30 | 108 | - | - |
| 2 | A | 65 | 108 | - | - |
| 3 | B | 52 | 92 | 5 | 12 |
| 4 | B | 65 | 92 | 4 | 12 |
| 5 | C | 40 | 92 | 2 | 10 |



CHAVE PARA ANEL DA BÓIA PARA BOMBA DE COMBUSTÍVEL IMERSA

UNIVERSAL

- Ferramenta para desmontagem e posterior remontagem do anel de fixação da bomba de combustível submersa.

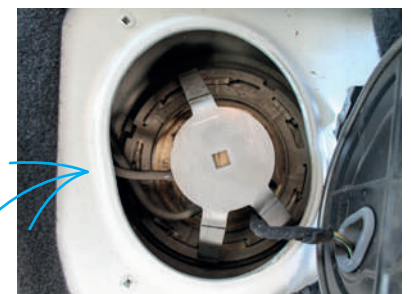

APLICAÇÃO

Fiat 500L, 500X, Panda (dal 2012), Freemont - Tipo (dal 2015)

Jeep Mito, Brera, Giulietta, 159, Giulia, Stelvio, Spider

Alfa Renegad

Lancia Ypsilon

MOTORES

0.9 TwinAir, 0.9 TwinAir Turbo, 1.3 MJ, 1.3 JTDM, 1.4 Fire/TJet, 1.4 MultiAir/TurboJet, 1.4 Turbo MultiAir/TJet, 1.6 MJ, 1.6 JTDM, 1.6 E-torq, 2.0, 2.0 MJ, 2.0 JTDM, 2.2 D, 2.4, 2.4 JTDM, 3.6 V6



G KIT PROFISSIONAL PARA EXTRAÇÃO DE INJETORES COMMON RAIL UNIVERSAL

BOSCH DELPHI DENSO SIEMENS CONTINENTAL

- ✓ UTILIZAR DIRETAMENTE NO VEÍCULO E EM ESPAÇOS PEQUENOS
- ✓ SISTEMA DE PONTE AJUSTÁVEL EM ALTURA, INCLINAÇÃO E EXTENSÃO

- O injetor é removido do cabeçote do cilindro através do sistema de rolamento mecânico.
- Além disso, o sistema pode ser complementado com um cilindro hidráulico de 20 toneladas, item n.º **GO1020** ou com um cilindro mecânico **GO1015**, adquiridos separadamente (não inclusos).
- O conjunto pode ser integrado com uma ferramenta de impacto para extração de injetores, item n.º **GO490** (não incluído).

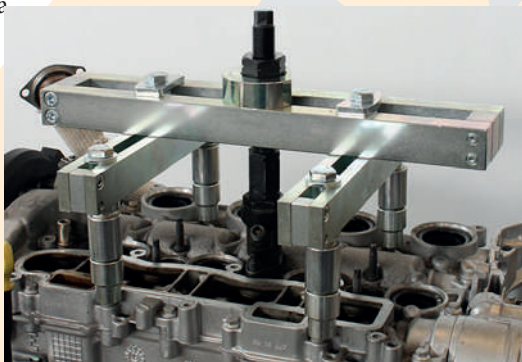

APLICAÇÃO

Injetores
Bosch, Delphi, Denso,
Siemens e Continental

govoni.it



§ PATENTED §

GO CODE 405

43 pz.

G "VIBROFIGHTER" - FERRAMENTA DE VIBRAÇÃO PARA EXTRAÇÃO POR INJEÇÃO

CE UNIVERSAL

Pode ser usado em qualquer conjunto de extração de injetores.

- Desobstrui injetores muito agarrados devido a depósitos de carbono e ferrugem, sem quebrar o injetor ou deixar resíduos no cabeçote do cilindro
- A ferramenta atua diretamente com impulsos na haste de extração, acoplada dinamicamente ao injetor.
- Com a ajuda da válvula reguladora, é possível ajustar a intensidade do pulso.

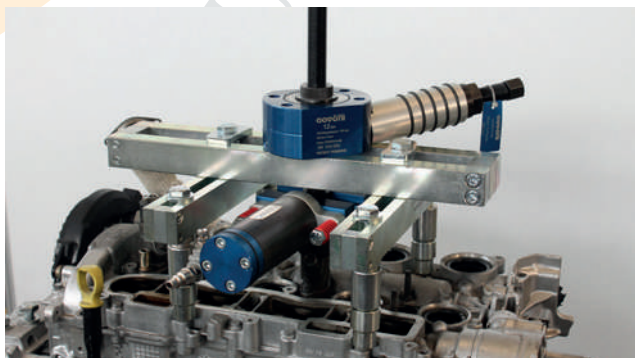

govoni.it



§ PATENTED §

GO CODE 490

12 pz.

G BOMBA HIDRÁULICA, 700 BAR

CE UNIVERSAL

MANUAL

- Bomba manual de ação simples para acionamento de cilindros hidráulicos (máx. 700 bar).

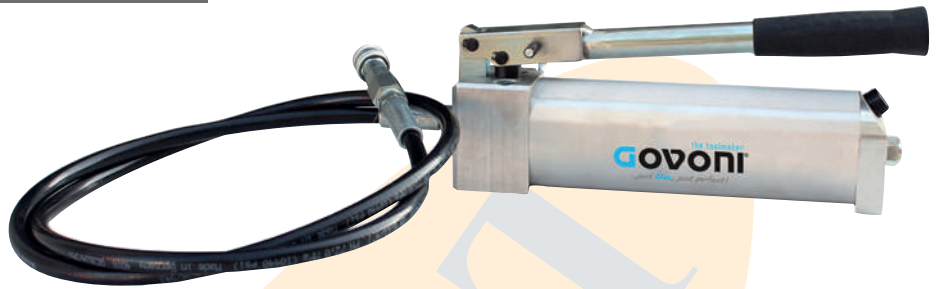

! **PLUS**
Design compacto, ergonômico e minimalista.

| DADOS TÉCNICOS | | | |
|---------------------------|---------------------|--------------------------------------|---------------------|
| Máx. pressão de exercício | 700 bar | Esforço máximo na alavanca a 700 bar | 46 kg |
| Velocidade/curso | singola | Ø Pistão | 10 mm |
| Capacidade do tanque | 700 cm ³ | Deslocamento óleo curso | 1.8 cm ³ |
| Volume de óleo, curso | 500 cm ³ | Manguera de conexão | 3/8" NPT |
| Curso do pistão | 24 mm | Comprimento do tubo | 1.8 mt |

CONEXÃO MANUAL

GO CODE **1030**

1 pz.

CONEXÃO RÁPIDA

GO CODE **1030Q**

1 pz.

G CILINDRO HIDRÁULICO EM AÇO

+ UNIVERSAL
ACESSÓRIOS

20
TON



| DADOS TÉCNICOS | |
|---------------------------|---------------|
| Dimensões | Ø 100 x 60 mm |
| Curso | 8 mm |
| Pressão | max. 700 bar |
| Diâmetro de uso | Ø 33 mm |
| Rosca de conexão conjunta | 3/8"-18 NPT |
| Orifício redutor para uso | Ø 20 mm |

govoni.it



CONEXÃO MANUAL

GO CODE **1020**

2 pz.

CONEXÃO RÁPIDA

GO CODE **1020Q**

2 pz.

G CILINDRO HIDRÁULICO

+ UNIVERSAL
ACESSÓRIOS

12
TON



| DADOS TÉCNICOS | |
|------------------|---------------|
| Dimensioni | Ø 90 x 155 mm |
| Curso | 43 mm |
| Pressão | max. 700 bar |
| Diâmetro de uso | Ø 20 mm |
| Rosca de fixação | 3/8"-18 NPT |
| Rosca externa | 2" 3/4-16 UN |

govoni.it



CONEXÃO MANUAL

GO CODE **1017**

1 pz.

CONEXÃO RÁPIDA

GO CODE **1017Q**

1 pz.

G KIT CILINDRO MECADRAULICO

12
TON

UNIVERSAL



| DATI TECNICI | |
|---------------------|---------------------|
| Dimensões Corporais | 98 x 80 x 50 (h) mm |
| Curso | 8 mm |
| Pressão | max. 700 bar |
| Diâmetro de uso | Ø 21,5 mm |
| Roscas de uso | M10, 12, 14, 16, 18 |
| Peso (alumínio) | 1,65 kg |

! **VANTAGEM**
Funciona sem bomba hidráulica!

govoni.it



§ PATENTED §

GO CODE **1015**

8 pz.



**ALICATE DE FIXAÇÃO
ABRAÇADEIRA EIXO DE TRANSMISSÃO**

UNIVERSALE



DESIGN ROBUSTO
Alta força de compressão - importante para abraçadeiras (OE V.A.G.1275A)

APLICAÇÃO
Abraçadeiras do eixo, radiador e mangueiras de combustível



GO CODE **798**
1 pz.



**ALICATE PARA FIXAÇÃO DE
ABRAÇADEIRAS DE FOLAS DE
TRANSMISSÃO EM EIOS DE RODA**

UNIVERSAL



**SEM DANOS NOS
FOLES TRNSMISSÃO**
Risco mínimo de lesões!

APLICAÇÃO
Audi, BMW, Chrysler, Citroën, Ford, GM, Honda, Mazda, Mercedes, Nissan, Opel, Porsche, Peugeot, Volkswagen ecc.



GO CODE **799**
1 pz.



**ALICATE PARA ABRAÇADEIRAS
DE TUBOS (MUBEA, NORMA E
OUTRAS MARCAS)**

UNIVERSAL



GO CODE **808**
1 pz.



**ALICATE EXTENSÍVEL PARA
ABRAÇADEIRAS DE TUBOS
(MUBEA, NORMA E OUTRAS
MARCAS)**

UNIVERSAL



APLICAÇÃO

| Tipo de Abraçadeira | Ø | Comprimento |
|---------------------|------------|-------------|
| Mubea Norma | 18 - 54 mm | 12+15 mm |



GO CODE **809**
1 pz.



**ALICATE DE FIXAÇÃO DE
FOLES DE TRANSMISSÃO**

UNIVERSAL



DADOS TÉCNICOS
Material: aço temperado XC48
Peso 350 g
Comprimento 235 mm
O alicate fecha até um máximo de 2,5 mm.



GO CODE **791**
1 pz.



**ALICATE DE CONEXÃO
RÁPIDA**

UNIVERSAL



DADOS TÉCNICOS
Material do alicate Aço endurecido
Comprimento alicate 250 mm
Comprimento cabo 590 mm
Comprimento total 670 mm



GO CODE **805**
1 pz.



**ALICATE DE
ABRAÇADEIRAS SEM
PARAFISOS**

UNIVERSAL



GO CODE **807**
1 pz.

G Alicate para tomada elétrica do veículo com trava de segurança

NEW

UNIVERSAL



- Alicate especial para soltar, destravar e remover conexões de plugues com função de travamento ou encaixe. Conexões de plugues, como as do grupo VAG, devem ser pressionadas para destravar e somente então removidas.

- Remove facilmente conectores elétricos com trava de botão.

Aplicação :

- Sensores de massa de ar, injetores de combustível, bobinas de ignição, etc.



DADOS TÉCNICOS

| | |
|-------------|---------------------|
| Comprimento | 220 mm |
| Cabo | Ângulo 30° |
| Alicate | Abertura automática |



govoni.it



GO CODE 836

1 pz.

G Alicate para desmontar tubos de borracha com mecanismo de travamento

NEW

UNIVERSAL

- Para desconectar as conexões de tubos e mangueiras, diâmetros de 4,8 mm (3/16"), 6,4 mm (1/4") e 9,5 mm (3/8"). Comprimento total de 200 mm.



govoni.it



GO CODE 837

1 pz.

G Alicate para relé com cabeça rotativa

NEW

UNIVERSAL

- As pinças extrafinas permitem pegar até mesmo na presença de guias particularmente estreitas. Eles têm uma cabeça giratória com pega para áreas de difícil acesso.

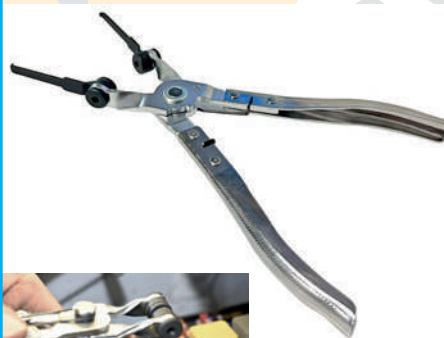

govoni.it



GO CODE 838

1 pz.



G Jogo de alicates para abraçadeiras de mangueira

NEW

UNIVERSAL

- Veda tubulações de forma rápida e fácil;
- Impede infiltrações (combustível, óleo, água, etc.), humidade e corpos estranhos;
- Ideal para manutenção e reparos;
- Sistema de combustível, sistema de freios, sistema de ar condicionado e direção hidráulica.



Ø 17,5 mm orientável

Ø 17,5 mm punho

COMPONENTES

- 1 alicate de furo único
- 1 alicate de furo duplo

govoni.it



GO CODE 839

2 pz.



G KIT EXTRATOR DA JUNTA ESFÉRICA

PARA MODELOS DE CARROS COM SUSPENSÃO DE ALUMÍNIO MULTI-LINK

- Aplicação universal para juntas esféricas, cabeçotes e pivôs. Particularmente adequada para modelos de carros novos onde as juntas esféricas são muito grandes e muito próximas umas das outras.

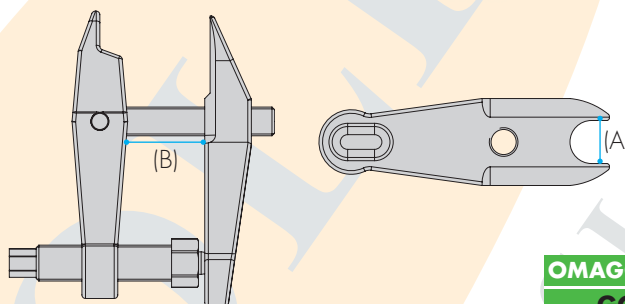

APLICAÇÃO

BMW, MB, Porsche, VW/Audi Auto, furgoni e piccoli veicoli commerciali

DADOS TÉCNICOS

Tamanho do garfo (A) 24, 27, 31, 36 mm
Campo de trabalho (B) 25 - 90 mm



OMAGGIO INCL.

GO038

GO CODE **380**

4 pz.

G NOVO KIT UNIVERSAL DE LIMPEZA DE ROSCAS PARA EIXOS E CUBOS DE RODA

NEW

UNIVERSAL

- Acompanha um adaptador de chave de fenda de 1/2".
- Acompanha 5 escovas de troca rápida e 2 acessórios para limpeza do cubo da roda.



APLICAÇÃO

Carros, vans e veículos comerciais



OMAGGIO INCL.

GO038

GO CODE **056**

11 pz.

G **KIT DE CHAVES TORX COM CABEÇA ESFÉRICA DE 1/2"** **NEW**

UNIVERSAL

- Essas chaves de caixa especiais com ponta esférica permitem a montagem e desmontagem de componentes em áreas de difícil acesso.
- A ferramenta pode ser usada em uma posição inclinada ou ligeiramente angulada quando o acesso direto não for possível.



Encaixe de 1/2 polegada

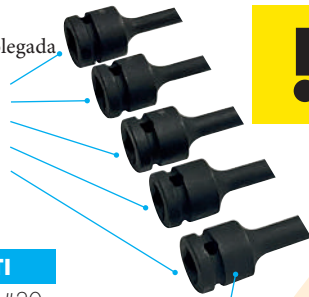

ATENÇÃO
Somente para uso manual e com chaves sem impacto!

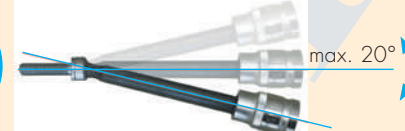

max. 20°

COMPONENTI

- 1 x chave Torx #20
- 1 x chave Torx #25
- 1 x chave Torx #27
- 1 x chave Torx #30
- 1 x chave Torx #40

Para uso manual apenas, **NÃO** utilize ferramentas de percussão!



#20 #25 #27 #30 #40



OMAGGIO INCL. GO038

GO CODE **949**

5 pz.

G **KIT CHAVES XZN M6, M8, M10, M12**

UNIVERSAL

ATENÇÃO
Somente para uso manual e com chaves sem impacto!



Unità da 1/2 pollice



COMPOSIZIONE

- 1 x M6x150 mm
- 1 x M8x150 mm
- 1 x M10x150 mm
- 1 x M12x150 mm

APPLICAZIONE

Por exemplo, eixos de transmissão, alojamentos de rolamentos de roda, etc.
Modelo Audi A3, VW Golf
Motor 1.6L, 2.0L 4V TDI (2013-2018)
T10501 = XZN M10

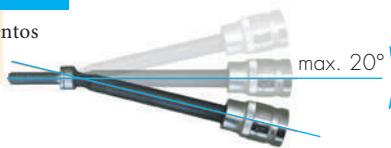

max. 20°



OMAGGIO INCL. GO038

GO CODE **948**

4 pz.

G **FERRAMENTA P/ CLIPE DE TRAVÃO A TAMBOR** **NEW**

UNIVERSAL

O ÍMÃ MANTÉM A BRAÇADEIRA FIRMEMENTE DURANTE A MONTAGEM!



APPLICAZIONE

Audi, Dacia, Fiat, Ford, Opel/Vauxhall, Renault, Seat, Skoda, Smart, VW



GO CODE **1367**

1 pz.

G KIT DE EXTRAÇÃO DE EIXO DE TRANSMISSÃO E JUNTA CV

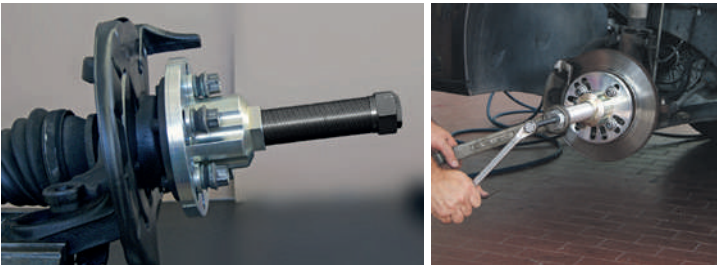

DADOS TÉCNICOS

Para furos/parafusos M12 e M14

Campo de trabalho M12: Ø 96 - 138 mm
M14: Ø 98 - 136 mm

govoni.it



OMAGGIO INCL.

GO038

GO CODE 010

16 pz.

G KIT DE INTRODUÇÃO / EXTRAÇÃO DO ROLAMENTO DIANTEIRO

Adequado para cubos e rolamentos que não são integrados, mas separados. Adequado para remoção/inserção de rolamentos de roda, mas também para cubos, sinoblocos e suportes flexíveis em geral.

- A grande variedade de buchas e anilhas permitem uma ampla gama de modelos e aplicações.
- Centralização e alinhamento precisos e seguros dos componentes.



APLICAÇÃO

Aplicação diretamente no veículo.

CONJUNTO DE ROLAMENTO

= pressionando o anel externo.

CONJUNTO DO CUBO

= pressionando o anel interno do rolamento.

govoni.it



OMAGGIO INCL.

GO038

GO CODE 015

39 pz.

G KIT MECÂNICO PARA COMPRESSÃO DE MOLAS DE AMORTECEDOR

GRUPPO VW



APLICAÇÃO

Es.:
VAG Golf IV, V, VI, Touran,
Passat,
Audi A3, TT,
Skoda Oktavia
Seat Leon ecc.

govoni.it



GO CODE 340

9 pz.

G COMPRESSOR DE MOLAS PARA SUSPENSÃO MULTILINK/ BRAÇO OSCILANTE

UNIVERSAL



APLICAÇÃO

Es.:
BMW, Citroën, Honda, Kia, Mazda,
Mercedes, Mitsubishi, Peugeot, Renault,
Skoda, Suzuki, Toyota, Toyota, Volvo, VW,

govoni.it



GO CODE 359

9 pz.

G KIT EXTRAÇÃO DE VELAS DE IGNIÇÃO PARTIDAS (Junto Rosca)



APLICAÇÃO

| MEDIDA | Modelo |
|----------|--|
| M8x1 | Mercedes, Smart, VW, Fiat, Opel, Ford ecc. |
| M9x1 | Opel, Fiat, Alfa, Lancia (es. 1.3-2.3-3.0 JTD) ecc. |
| M10x1 | VW, Audi, Mercedes, BMW, Opel, PSA, Renault, Ford, Suzuki ecc. |
| M10x1,25 | VW, Audi, Toyota, Suzuki, Opel, Isuzu, Mercedes ecc. |



G KIT BASE MODULAR

UNIVERSAL



UTILIZAÇÃO DE COMPONENTES

3 chaves (Ø 2,5; 3,5; 4) e 2 cortadores (Ø 2,7; 3,6) para quebrar e remover o eletrodo de forma controlada
1 haste deslizante, extensão e peso de impacto (1,5 kg) para extração da vela de ignição



G MÓDULO DE EXTRAÇÃO DE VELAS INCANDESCENTES M8

UNIVERSAL

M8



COMPOSIÇÃO

- 1 x cortador especial longo (Ø 4,5) e 1 x cortador (Ø 7-4,5 mm) em aço com 4 arestas de corte autocentrantes revestidas com TIN
- 1 x inserto roscado 12-28 UNF
- 1 x macho roscado para criar rosca de vela incandescente para remoção de velas incandescentes 12-28 UNF
- 1 x macho roscado para restaurar rosca de velas incandescentes M8x1



G MÓDULO DE EXTRAÇÃO DE VELAS INCANDESCENTES M9

UNIVERSAL

M9



COMPOSIÇÃO

- 1 x cortador especial longo (Ø 4,5) e 1 x cortador (Ø 8-4,5 mm) em aço com 4 arestas de corte autocentrantes revestidas com TIN
- 1 x inserto roscado 12-28 UNF
- 1 x macho roscado para criar rosca de vela de incandescência 12-28 UNF
- 1 x macho roscado para restaurar rosca de vela de incandescência M9x1

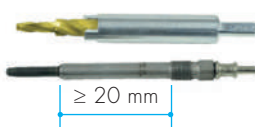

G MÓDULO DE EXTRAÇÃO DE VELAS INCANDESCENTES M10

UNIVERSAL

M10



COMPOSIÇÃO

- 1 x cortador especial longo (Ø 5,5) e 2 x cortadores de aço (Ø 8,9-5,5 mm) com 4 arestas de corte autocentrantes revestidas com TIN
- 1 x inserto roscado 12-28 UNF
- 1 x macho roscado para criar rosca de vela incandescente para remoção de velas incandescentes 12-28 UNF
- 2 x machos roscados para restaurar rosca de velas incandescentes (M10x1; M10x1,25)

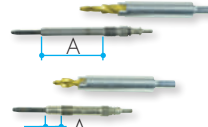

G KIT DE EXTRAÇÃO DE INJETORES PARA FORD 2.0 EcoBlue TDCI

- Kit profissional para remoção de injetores para motores Ford 2.0 EcoBlue TDCI a partir de 2016.
- Concebido para remover injetores obstruídos de uma das seguintes formas:
 - 1 Extração do injetor completo (não desmontado)
 - 2 Remoção de injetor partido ou rachado
- Se o injetor se partir durante a extração, podem ser utilizadas ferramentas especiais de extração para extrair o resto do injetor.



FORD

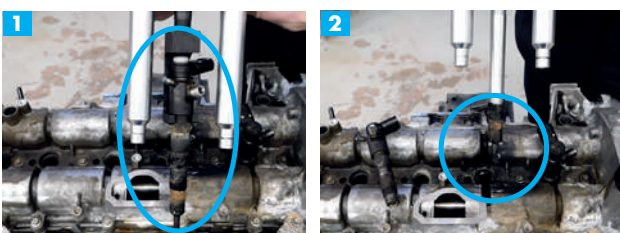

govoni.it



GO CODE 434

15 pz.

G CHAVE DE DESMONTAR O INJETOR

FORD



APLICAÇÃO

Ford 2.0 ecoblue TDCI a partir de 2016 (Ford Galaxy, S-max, Mondeo, Focus C-Max, Transit e Custom (a partir de 2018), etc.

CÓDIGO MOTOR

YLFS, YLF6, YMFS, YMF6, YNFS, YNF6, YLR6, YMR6, YNR6

govoni.it



GO CODE 519

1 pz.

G FERRAMENTA PARA REMOÇÃO DA POLIA DA CABBOTA PARA FORD 2.0 ECO AZUL

NEW

FORD

REMOÇÃO DA POLIA ANTIVIBRAÇÃO SEM DANOS



govoni.it

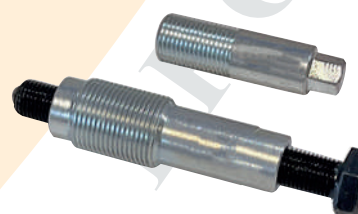

GO CODE 835

2 pz.

G KIT DE REMOÇÃO INJETORES DIESEL PARA FORD EcoBlue 2.0L

NEW

FORD

EM CASOS EXTREMOS EM QUE A PARTE SUPERIOR DO INJETOR SE SEPARA DO CORPO DO BICO DURANTE O PROCESSO DE REMOÇÃO, UTILIZE A FERRAMENTA. **GO545**.



govoni.it



GO CODE 544

10 pz.



Colocação da pata de apoio.



**KIT DE REMOÇÃO DA EXTREMIDADE DO INJETOR
FORD 2.0 Eco Blue**

NEW

FORD



Varição 1
Remove a
rosca original.
M17x0,75

Varição 2
Puxe a nova rosca
M16x1,5



IDEAL PARA INTEGRAÇÃO DO
EXTRATOR INJETOR 303-1706



GO CODE **545**
11 pz.



KIT DE CENTRAR EMBREAGEM SAC

UNIVERSAL

Representa o conjunto de
ferramenta mais completo do
mercado!

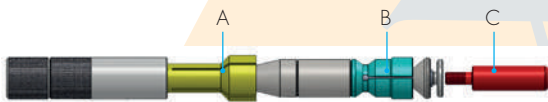

DIMENSÕES

| A | B | C |
|--------------|--------------|---------|
| min. Ø 15 mm | Ø 15 - 21 mm | Ø 12 mm |
| | Ø 20 - 25 mm | Ø 14 mm |
| max. Ø 27 mm | | Ø 15 mm |



GO CODE **907**
33 pz.



KIT CENTRADOR DA EMBREAGEM

UNIVERSAL

- O kit permite centralizar o disco de embreagem em:

1 Veículos com rolamento guia:

O disco de embreagem é centrado no volante do motor com a placa de pressão removida;

2 Veículos sem o rolamento guia:

O disco de embreagem é centralizado com a placa de pressão montada em veículos com tração dianteira.

Veículos sem rolamento piloto



Veículos com rolamento piloto



GO CODE **905**
18 pz.

APLICAÇÃO

Carros, SUVs, Veículos Off-Road, Veículos Comerciais Ligeiros

G KIT DE LIMPEZA E REBAIXAMENTO DA SEDE DO INJETOR

UNIVERSAL

- Para uma limpeza e inspeção adequadas da sede do injetor.
- Remove eficazmente as impurezas como a ferrugem, etc.

! **INCLUIR**
Massa antiaderente para lubrificação de varões roscados, porcas, parafusos de encosto,



1 Escovas para limpeza da sede do bico injetor

2 Tampões de vedação para a sede do injetor

3 Escova de limpeza do assento de vedação

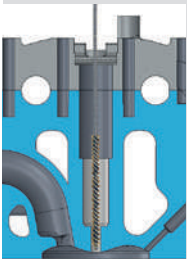

4 Escovas de limpeza da sede do injetor

5 Fresas de limpeza do assentos de vedação

6 Acabamento final com cotonete.

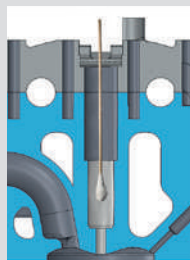
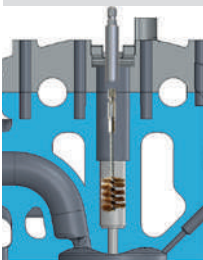

COMPOSIÇÃO

- 4 x Tampas de vedação Ø 7 mm
- 2 x Escovas de latão para limpeza do assento Pulverizador Injetor
- 10 x Conjunto de Cotonetes
- 2 escovas de limpeza para sede de vedação;
- 4 escovas de nylon para limpeza da sede do injetor. Ø 18, 19, 21, 24 mm
- 4 escovas de latão para limpeza de sedes de injetores Ø 18, 19, 21, 24 mm
- 1 x Extensão flexível
- 4 x Fresas para sede de vedação
- 1 x Escova de fibra de latão

govoni.it



GO CODE

415

36

pz.

G CHAVES PÉ DE GALO ABERTA PARA CONETORES DE INJETORES DE COMBUSTÍVEL

NEW

UNIVERSAL

- Conjunto de 6 chaves de PÉ de GALO com bocas concebidas para desapertar e apertar porcas e parafusos em espaços apertados, como ligações de injetores de combustível.
- A abertura foi concebida para facilitar a remoção de tubagens e manguerias de combustível numa vasta gama de veículos, proporcionando acessibilidade para reparações eficientes.



Aperto poligonal



APLICAÇÃO

MOTOR - Sistema de combustível/ tecnologia de injeção, por exemplo, linhas common rail, etc.



govoni.it



GO CODE

918

6

pz.

G KIT DE EXTRAÇÃO DE INJETORES COM MARTELO E NOVOS ADAPTADORES CR

BOSCH **DENSO** **SIEMENS**

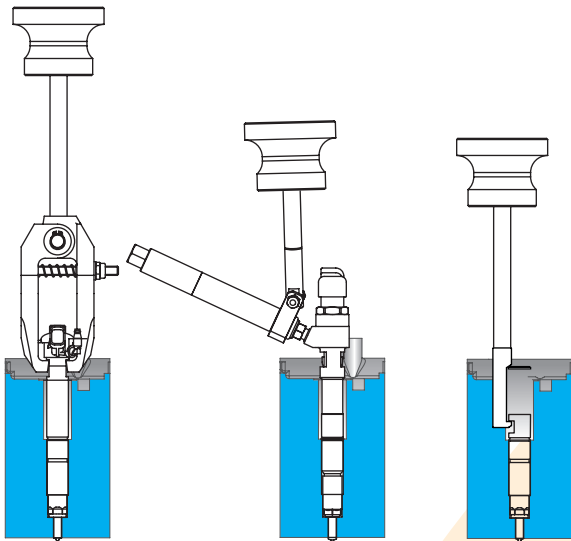

SOLUÇÃO DE EXTRAÇÃO **1**

SOLUÇÃO DE EXTRAÇÃO **2**

SOLUÇÃO DE EXTRAÇÃO **3**



! **MAIS**
A operação pode ser realizada sem desmontar a cabeça do injetor.

NOTA
Kit atualizado com 2 adaptadores!



GO CODE **449**
10 pz.

G FERRAMENTA PARA DESMONTAGEM DO TUBO DE RETORNO DE DIESEL

DIESEL

GRUPPO VW

| | MODELO | MOTOR |
|-------|--|---------------------------------|
| Audi | A3, A4, A5, A6, A7, Q53 | TDI CR, blue TDI CR, |
| Seat | Exeo | TDI CR BlueMotion, |
| Skoda | Yeti | tecnologia TDI CR |
| VW | EOS, Golf V, VI, Jetta, Passat, Passat CC, Scirocco, Tiguan, T5-Phaeton T6, Multivan VI, Caddy, Crafter 2,0 TDI, Golf 7, Sportsvan, Tiguan | BlueMotion, TDI (dal 2004-2015) |



GO CODE **515**
1 pz.

G FERRAMENTA PARA DESMONTAGEM DO TUBO DE RETORNO DE DIESEL TIPO 2

DIESEL

GRUPPO VW

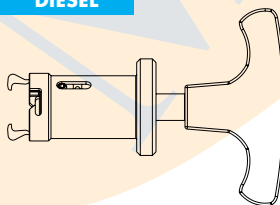

GO CODE **533**
1 pz.

APLICAÇÃO

| | MODELO | MOTOR |
|-------|--|---|
| Audi | A3, Q2, Q3 | 1.6: TDI e 4motion de 81 kW e 85 kW com sistema de injeção |
| Seat | Leon, Toledo, Ateca | Delphi a partir de 06 de 2013. |
| Skoda | Octavia III, Yeti, Karoq, Kodiaq | 2.0: TDI e 4motion 62 KW e 110 KW com sistema de injeção |
| VW | T6, Multivan VI, Caddy, Crafter 2,0 TDI, Golf 7, Sportsvan, Tiguan | Delphi a partir de 04.2015. |

KIT DE REMOÇÃO DE VELAS DE IGNIÇÃO PARTIDAS DO FCA 1.3 MJ

M8x1 M9x1 1.3 MJ

Kit profissional para extrair velas de ignição PARTIDAS e presas em motores FCA Multijet do Grupo 1.3.

APLICAÇÃO

| | Motor |
|------------|--------------|
| Alfa Romeo | 1.3 JTD |
| Fiat | 1.3 Multijet |
| Lancia | 1.3 MJTD |
| Ford | 1.3 TDCI |
| Opel | 1.3 CDTI |
| Suzuki | 1.3 DDIS |

! **MAIS**
Atualizado para aplicações de velas de incandescência M9

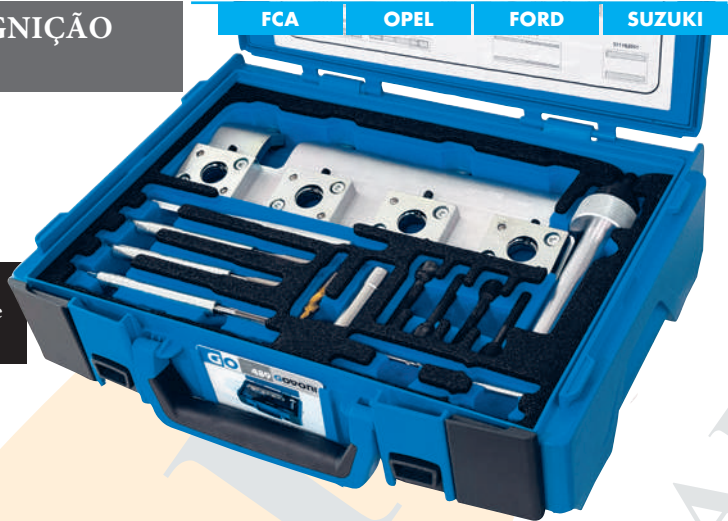

govoni.it

GO CODE **489**

16 pz.

KIT UNIVERSAL PARA VELAS INCANDESCENTES BLOQUEADAS

M8 M9 M10

UNIVERSAL

O kit proposto resolve o problemas associados à desmontagem fácil e rápida de velas de incandescência presas em seus alojamentos, permitindo a extração das velas sem o risco de quebra dos mesmos.

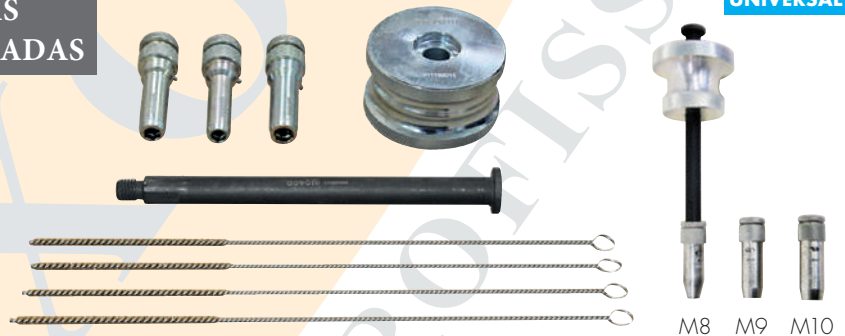

Causada por uma ponta deformada ou coberta por incrustações.



§ PATENTED §

GO CODE **453**

9 pz.

KIT COMPLETO PARA RESTAURAÇÃO DA ROSCA DA VELA DE INCANDESCÊNCIA

M9x1

NEW

GRUPPO VW

- Para refazer roscas, limpar e substituir roscas danificadas em velas de incandescência M9x1.0.
- Evita a necessidade de comprar um novo cabeçote caso a rosca da vela de incandescência esteja danificada.
- As buchas roscadas extrafinas são resistentes à corrosão.



govoni.it

GO CODE **1105**

10 pz.

COMPOSIÇÃO

- 1 x Macho de rosca original para vela de ignição, M9x1,0
- 1 x Alargador (para remover roscas antigas ou danificadas)
- 1 x Broca de diâmetro maior = rosca externa da bucha roscada 1 x
- Ferramenta de inserção para a bucha roscada
- 6 x Buchas roscadas M9x1,0

G KIT UNIVERSAL PARA REMOÇÃO ELETRODO DE VELAS DE IGNIÇÃO PARTIDOS

UNIVERSAL

M8 M9 M10 M10x1,25

- Kit projetado para a extração do eletrodo da vela de ignição (M8, M9, M10) Em caso de quebra no interior da sede da vela de incandescência. Inclui todas as ferramentas necessárias para remover com segurança o eletrodo/ponta da vela de incandescência sem danificar o cabeçote do cilindro.



DUAS SOLUÇÕES DE EXTRAÇÃO :

EXEMPLO 1

Extração com martelo

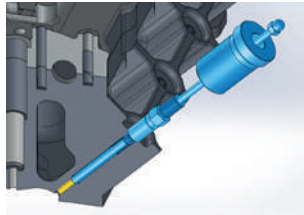

EXEMPLO 2

Extração de parafuso

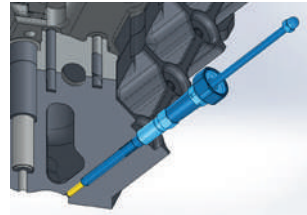

STEP 1
Foratura



STEP 2
Maschiatura



STEP 3
Estrazione

! **MAIS**
Desenvolvida e reforçada para velas de ignição com cabeça em cerâmica.



§ PATENTED §
GO CODE **451**
20 pz.

G ESCOVILHÕES CILÍNDRICOS PERFURADOS DE 8 MM A 25 MM

NEW

UNIVERSAL

- Ideal para limpar furos com diâmetro entre 8 e 25 mm.
- Pode ser utilizado com uma aparafusadora ou berbequim sem fio.



COMPOSIÇÃO

1 x Escova de aço inoxidável para furos
Ø 8, 9, 10, 11, 12, 13, 14, 15,
16, 17, 19, 20, 22, 25 mm



GO CODE **048**
14 pz.

G EXTRATOR DE ANILHAS DE COBRE DE INJETORES

VEÍCULOS COMERCIAIS

- Concebido para extrair anilhas de cobre da sede do injetor, evitando danos na cabeça do cilindro.



DADOS TÉCNICOS

Para anilhas com furo de 7 mm de diâmetro
Opera com um peso de impacto integrado de 0,5 kg

GO CODE **512**
1 pz.

G CONETOR ESPECIAL DE 4 DENTES PARA INJETOR VDO

NEW

SIEMENS

Chave de 4 dentes com dispositivo de centragem, para soltar e apertar a fixação interna dos injetores Common Rail VDO Siemens.



APLICAÇÃO
VAG, Citroën, Ford, Peugeot

GO CODE **547**
1 pz.

G SUPORTE DO MOTOR COM BRAÇOS



CE UNIVERSAL

MAX 240 KG GIRATÓRIO

Ideal para remover os apoios do motor durante a manutenção da correia de distribuição, reparação da bomba de água, Substituição da embraiagem, etc.
Suporta o motor do carro dentro do capô, permitindo um trabalho seguro e poupa tempo.

G Conjunto de adaptadores para MACACOS DE FOSSA

+ UNIVERSAL
ACESSÓRIOS
PARA GO535

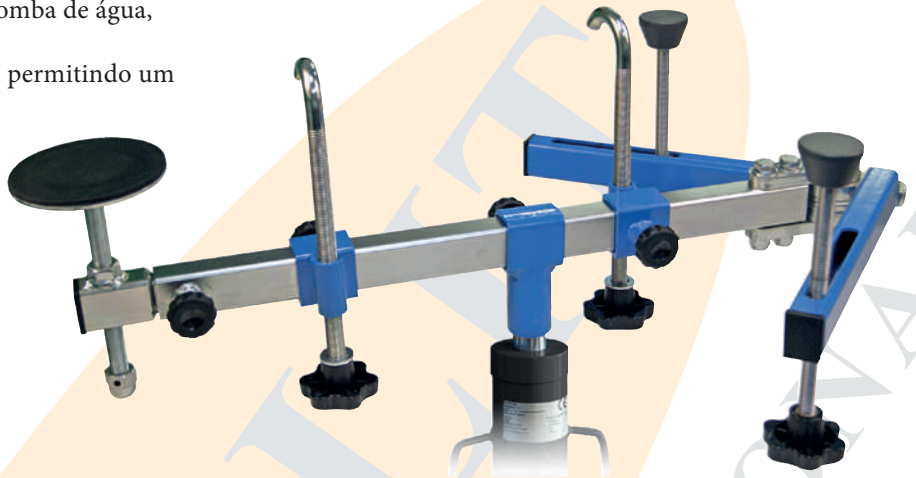

COMPOSIÇÃO

- 2 braços giratórios, rotação de 360°
- 1 travessa principal telescópica
mín. 657 – máx. 887 mm
- 1 x Acoplamento para macaco de fossa, Ø 40 mm

DADOS TÉCNICOS

| TIPO | Ø Eterno | Ø Interno | Altura |
|------|----------|-----------|--------|
| 1 | 40 mm | 25 mm | 50 mm |
| 2 | 40 mm | 30 mm | 50 mm |
| 3 | 40 mm | 35 mm | 50 mm |



govoni.it



GO CODE 102

3 pz.

govoni.it



§ PATENTED §
GO CODE 646

4 pz.

G CONJUNTO DE ADAPTADORES PARA VELAS INCANDESCÊNCIA M9, PARA KIT COMPRESSÃO DIESEL

NEW

+ UNIVERSAL
ACESSÓRIOS
PARA GO535

- As "velas de incandescência falsas" permitem realizar o teste de compressão através do orifício da vela.
- Ideal complemento para o manômetro do kit compressão diesel. GO535
- Os novos adaptadores são bastante necessários pelo seu campo de utilização e aplicação.



COMPOSIÇÃO

- 1 adaptador L=118mm/M 9x1.0 - Opel, Fiat, Saab, Alfa Romeo, Lancia
- 1 adaptador L=96mm/M 9x1.0 - Opel 1.3L CDTi 1
- adaptador L=128mm/M10x1.0 - Mercedes-Benz PKW, Mercedes Transporter
- 1 adaptador L=142mm/M10x1.0 - Mercedes-Benz, Nissan, Opel 1 adaptador L=122mm/M10x1.0 - PSA, Ford, Land Rover
- 1 adaptador L=108mm/M10x1.25 - Hyundai, Kia 1 adaptador L=133mm/M10x1.25 - Mazda 2.2L SKYACTIV-D

govoni.it



GO CODE 546

7 pz.

G KIT DE COMPRESSÃO PARA MOTORES DIESEL 8-40 Bares

UNIVERSAL

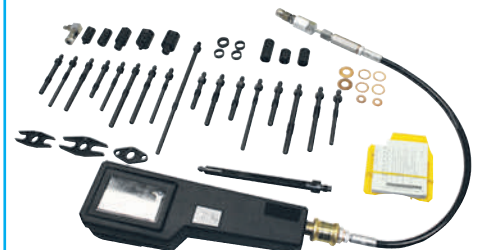

govoni.it



GO CODE 535

40 pz.



SUPORTE PARA MONTAGEM E DESMONTAGEM DE CAIXAS DE VELOCIDADES MANUAIS, AUTOMÁTICAS E DSG

UNIVERSAL

COMPATÍVEL COM 95% DOS MACACOS FOSSA HIRÁULICOS!

Para ser utilizado em conjunto com um macaco de fossa hidráulico sob pontes, é particularmente prático e rápido para a desmontagem e montagem de transmissões manuais e automáticas.

A travessa dianteira também pode ser inclinada 5° para qualquer lado, desapertando o parafuso sextavado na parte inferior central da travessa principal.

É fornecido um adaptador de redução de Ø 30 mm.

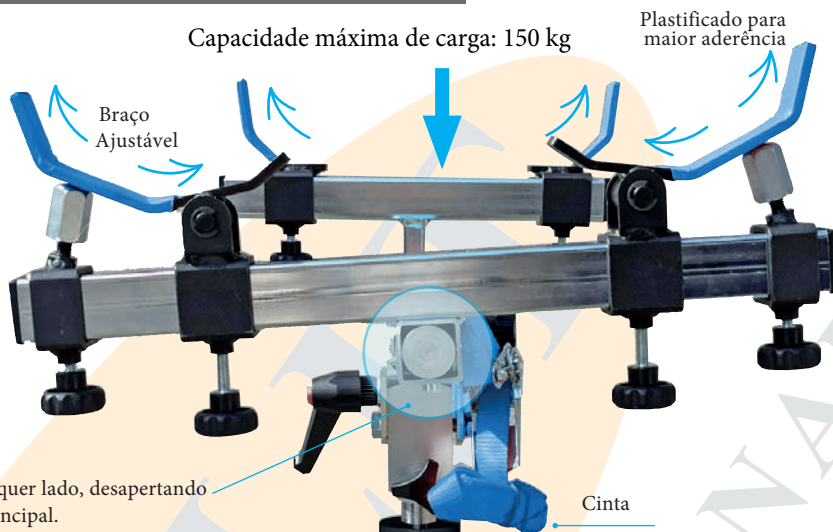
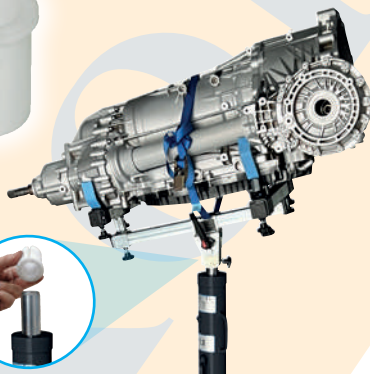

DADOS TÉCNICOS

Comprimento do cinta 2300 mm
Capacidade máxima de carga 150 kg

COMPOSIÇÃO

1 suporte completo, com cinta de fixação;
1 adaptador para haste do pistão de elevação hidráulico Ø 30 mm.

govoni.it



§ PATENTED §

GO CODE 925

2 pz.



SUPORTE TRANSVERSAL DO MOTOR

CE UNIVERSAL

MAX 500 KG

- Suporte superior do motor projetado para facilitar e tornar seguro o levantamento do motor quando posicionado no eixo dianteiro do veículo.

- Permite que o motor seja fixado com uma corrente, garantindo máxima sustentação e segurança (500 kg máx.). Ideal para veículos onde a remoção do CHASSI é particularmente trabalhosa.

para o uso de um suporte inferior (elevador de poço, etc.)

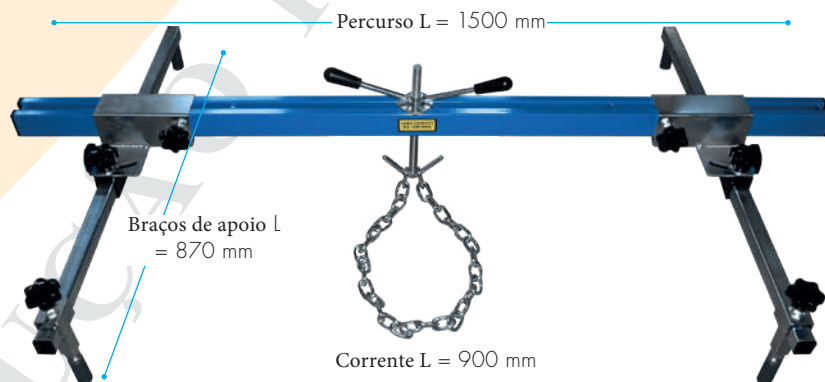

govoni.it



GO CODE 650

4 pz.

G FERRAMENTA PARA A INSTALAÇÃO DA CORREIA ELÁSTICA DE ACIONAMENTO DA BOMBA DE ÁGUA

Ferramenta de instalação da correia elástica da bomba de água sem tensor para motores 1.0 - 1.2. Grupo PSA e Opel.



PSA
OPEL
VAUXHALL

APLICAÇÃO

Peugeot 108, 208, 301, 308, 408, 2008, 3008, 5008, 2012 Motori a 3 cilindri 1.0L e 1.2L EN-52112-2
Partner
Citroën C1, C2, C3 Picasso, C3 Aircross, C4, C4 Picasso, C4 Cactus, C-Elysee,
Berlingo, DS 3, DS 4, DS 4S, DS 5LS
Vauxhall/Opel Crossland X



GO CODE 916
1 pz.

G CHAVE BLOQUEIO DA POLIA

UNIVERSAL

- Chave para bloquear as polias da cambota e do comando de válvulas.
- Útil na troca da correia de distribuição e na sincronização.



GO CODE 824
1 pz.

G MEDIDOR DE TESTE DE CORREIA DENTADA

PSA
OPEL
VAUXHALL

- Esta ferramenta é utilizada para avaliar o desgaste da correia de distribuição.

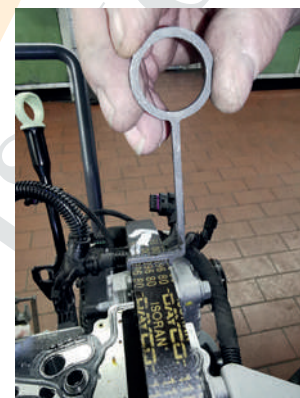

APLICAÇÃO

Citroën 1.0/1.2 L
Peugeot 1.0/1.2 L
Opel/Toyota 1.2 L

GO CODE 945
1 pz.

G CONJUNTO DE TAMPAS DE FECHO E PROTEÇÃO

NEW

UNIVERSAL

-Universal para automóveis, veículos comerciais, máquinas agrícolas, etc.

- Adequado para linhas pressurizadas e de vácuo, bem como para linhas de abastecimento.
- 48 pares de tampas de extremidade MACHO-FÊMEA com código de cores.
- Para cabos de Ø 3,2 (1/8") a 12,7 mm (1/2")
- Material: Borracha resistente ao combustível, óleo e líquido dos travões

IDEAL PARA VEDAÇÃO DE TUBOS !



COMPOSIÇÃO

6 x Ø 11,7 mm
12 x Ø 7,8 mm
18 x Ø 4,7 mm
12 x Ø 3,2 mm

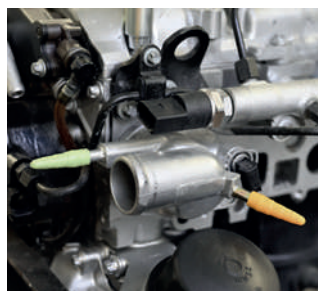

GO CODE 840
48 pz.

G KIT DE EXTRAÇÃO DE POLIA

UNIVERSAL

O elemento antivibração não sofre danos !

Perfis de braço

1 Standard



2 Extra apertado



3 Lado



TOP SELLER



18 Peças

APLICAÇÃO

BMW, Chrysler, Ford, Mazda, Toyota, Jeep, Mercedes, Mitsubishi, Hyundai, grupo VW + Stellantis ecc.



\$ PATENTED \$
GO CODE **832**

G FERRAMENTA PARA DESCONECTAR A LINHA DE COMBUSTÍVEL PARA FORD, OPEL/VAUXHALL

NEW

- FORD
- OPEL
- VAUXHALL

LIBERAÇÃO DA EMBREAGEM DE COMBUSTÍVEL SEM DANOS !



COMPONENTES

- 1 x cabo com suporte para meia concha
- 1 conjunto de meias conchas (2 peças) azul 5/16" (8 mm)
- 1 x Conjunto de Meias Conchas (2 unidades) Ouro amarelo de 3/8" (10 mm)

3 Peças



GO CODE **928**

G Kit de ferramentas para remoção do conector VAG

NEW

GRUPPO VW

IDEAL PARA ESPAÇOS PEQUENOS !

TOP SELLER



2 Peças

COMPOSIÇÃO

- 1 x Ferramenta de desbloqueio tipo 1 - 2 lâminas
- 1 x Ferramenta de desbloqueio tipo 2 - 3 lâminas

APLICAÇÃO

Adequado para todos os terminais de 1,5, 2,8 e 4,8 mm.



GO CODE **929**

G FERRAMENTA DE REMOÇÃO DE CLIPES OMEGA

NEW

UNIVERSAL

ÓTIMA FIXAÇÃO DO CLIPE DE AÇO GRAÇAS AO DESIGN DA PONTA EXTRA FINA!

- Alavanca para remover com cuidado as presilhas de acabamento em aço mola Omega em muitos modelos VAG e Tesla, bem como Mercedes.
- Para acabamentos da carroceria, como colunas A, B e C, porta-malas, portas, acabamento interno, acabamento da tampa

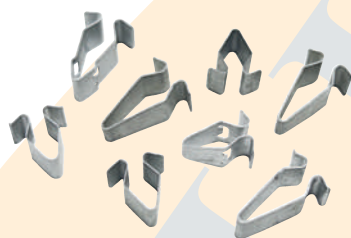

APLICAÇÃO

| Marca | Modelo |
|----------|---|
| VAG | Audi (dal 2013), Cupra, Seat, Skoda, VW |
| Porsche | |
| Mercedes | 2008-2020 |
| Tesla | Model X und Y |
| BMW | |

DADOS TÉCNICOS

Comprimento 190 mm
 Comprimento 20 mm
 Cabeça 45° angolato

govoni.it



GO CODE 1125
 1 pz.

G FERRAMENTAS PARA LEVANTAR E REMOVER REVESTIMENTOS EXTERNOS E INTERNOS

UNIVERSAL



TOP SELLER



DADOS TÉCNICOS TIPO 1

Comprimento/Largura 210 x 56 mm
 Material Aço ferramenta

DADOS TÉCNICOS TIPO 2

Comprimento/Largura 175 x 15 mm
 Material Aço ferramenta

APLICAÇÃO

Peças de acabamento, frisos decorativos, faixas de proteção do para-choque, cliques de fixação, etc.

govoni.it



GO CODE 1174
 2 pz.

G FERRAMENTAS DE CUNHA METÁLICA

UNIVERSAL



TOP SELLER



DADOS TÉCNICOS TIPO 1

Comprimento/Largura 210 x 25 mm
 Material Aço 4140 Cr-Mo

DADOS TÉCNICOS TIPO 2

Comprimento/Largura 175 x 25 mm
 Material Aço 4140 Cr-Mo

APLICAÇÃO

Peças de acabamento (ex.: portas), frisos de acabamento, cliques de montagem, capas de reguladores e interruptores, painéis da carroceria, etc.

govoni.it



GO CODE 1199
 2 pz.



KIT FERRAMENTAS PARA FIXAÇÃO DE POLIAS VW

NEW

UNIVERSAL

- Conjunto completo de ferramentas para aperto de polias, necessário para modelos Audi, Skoda, Seat e Volkswagen, bem como para a indústria automotiva em geral.
- Utilizado para segurar as polias e engrenagens do comando de válvulas, virabrequim, bomba de óleo e bomba d'água ao soltar e apertar os parafusos de fixação.



- 1 x alavanca com cabo, C = 430 mm, abertura 143 mm
- 2 x suportes escalonados Ø 6/8/10 mm, para alavanca
- 2 x suportes Ø 12 mm, para alavanca
- 1 x contraplaca da roda dentada do eixo de comando
- 2 x parafusos recartilhados M8x1,25 para contraplaca da roda dentada
- 2 x pinos de travamento quadrados 15x6L
- 2 x pinos de travamento quadrados 15x12L
- 2 x suportes para porca/parafuso/tampa 13x17
- 2 x suportes para porca/parafuso/tampa 16,1x20
- 2 x pinos de travamento de 4,8 mm
- 2 x pinos de travamento de 6 mm
- 2 x pinos de travamento M10 XZN
- 2 x pinos de travamento M12 XZN

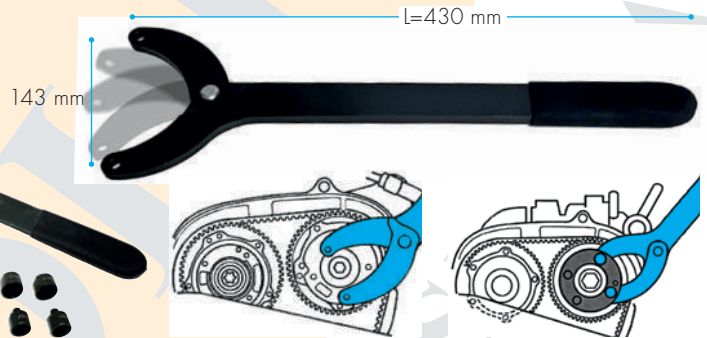

govoni.it

GO CODE **788**

24 pz.



CHAVE DE CAIXA 1/2 PARA COMANDO DAS VÁLVULAS VARIÁVEIS BMW - FORD

NEW

BMW
FORD

- Chave de impacto de 1/2" para a válvula de centralização da sincronização do comando de válvulas na unidade Vanos da BMW MINI e no módulo VCT da Ford.
- Necessário para remover e instalar a válvula de centralização da sincronização do comando de válvulas (VANOS).
- Ideal como complemento ao kit. **GO771!**



govoni.it

GO CODE **776**

1 pz.



VARIADORES DE TEMPORIZAÇÃO + PINO OEM FORD 310-018

NEW

FORD

1.0 ECOBOOST

- Projetado para os novos motores Ford 1.0L EcoBoost. Geração com corrente de distribuição a partir de 2018.



APLICAÇÃO

- C-Max (dal 2017)
- Focus (dal 2018)
- Focus IV (dal 2018)
- Tourneo
- Transit Connect (dal 2017)
- Puma (dal 2019)
- Fiesta VII (dal 2017)



govoni.it

GO CODE **771**

3 pz.

G KIT DE FASE ADAPTÁVEL AOS
MOTORES HÍBRIDOS FCA 1.5 Tonale-Jeep

NEW

| | |
|------|--------|
| JEEP | TONALE |
| FIAT | ALFA |

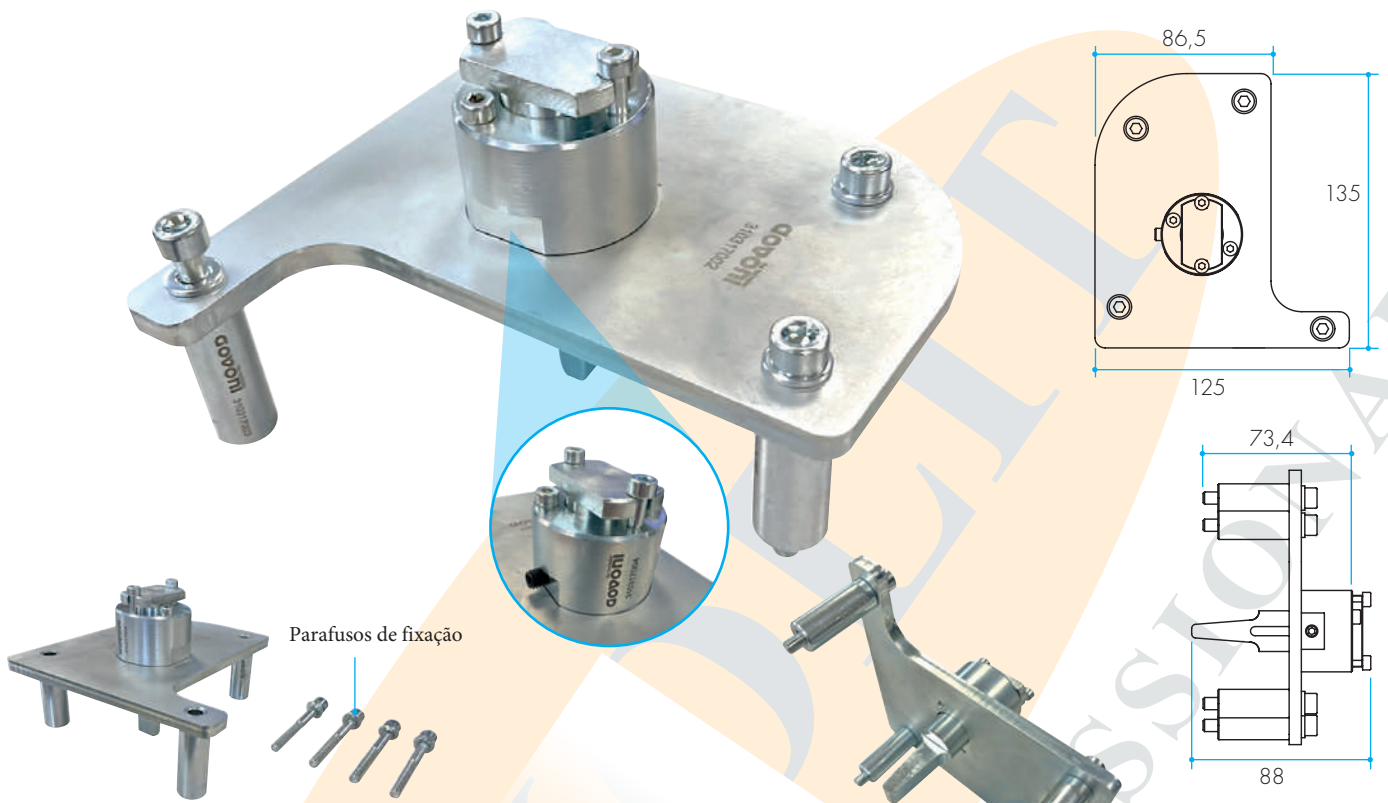

COMPOSIÇÃO

- 1 x placa
- 1 x bucha Ø 14
- 1 x bucha Ø 40, parafuso de cabeça sextavada interna de 36 mm
- 1 x pino de travamento do volante
- 1 x parafuso de cabeça sextavada interna de 4 x 30 mm
- 1 x parafuso de cabeça sextavada interna uni 5925 de 6 x 6 mm
- 1 x parafuso com rosca parcial de 6 x 50 mm
- 1 x anilha zincada de 6 x 12 mm

APLICAÇÃO

- Alfa Romeo Tonale 1.5 Benzina/Hybrid
- Jeep Renegade 1.5 Hybrid
- Fiat 500 X 1,5 Hybrid

CÓDIGO OEM

2078900090

CÓDIGO DO MOTOR

- 46347813
- 46350313

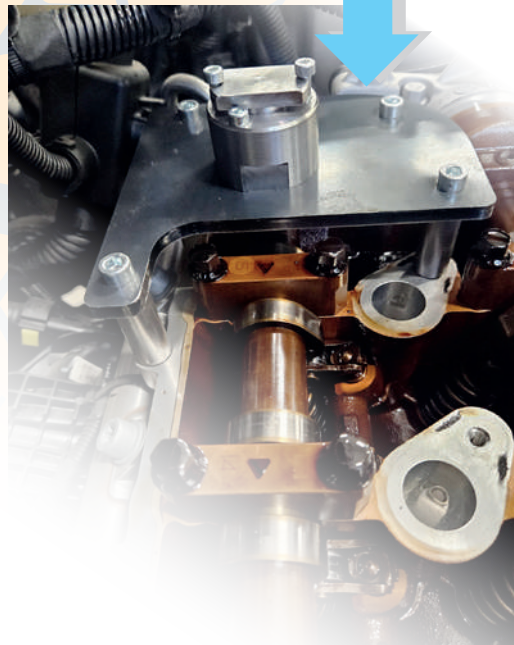

USAR

Para completar o escalonamento, utilize a placa, em combinação com o **GO876**.



govoni.it



GO CODE **877**
8 pz.

Distribuído por:

© Copyright 2001-2026
All rights reserved - GOVONI Srl
www.thetoolmaker.com
WWW.MAXOLIT.COM



A GOVONI Srl reserva-se o direito de modificar a gama de produtos e/ou descontos em espécie a qualquer momento e sem aviso prévio. As imagens apresentadas são meramente indicativas e para fins ilustrativos; as dimensões e cores não são reais. O design pode variar devido a alterações de mercado e pode não representar a gama de produtos e/ou o desconto em espécie descrito. Se o produto oferecido como desconto em espécie não estiver mais disponível, a GOVONI Srl reserva-se o direito de o substituir por outro de igual valor e características. Em caso de erro na descrição da gama de produtos e/ou do desconto em espécie, prevalecerá a comunicação posterior. A GOVONI Srl declina toda a responsabilidade por eventuais erros de impressão. Os preços não incluem custos de envio.

Art. 931350000
Reprodução permitida somente com autorização prévia.